

Radlager - Seitenspiel einstellen

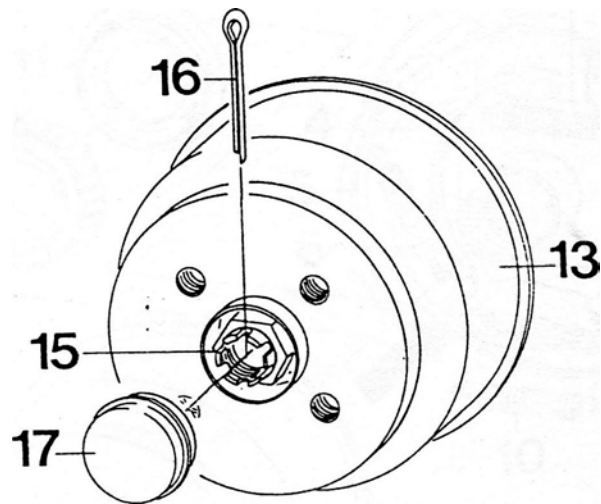

Anhänger aufbocken und Räder abschrauben. Staubkappe (17) abnehmen. Splint (16) herausziehen. Kronenmutter (15) anziehen bis Bremstrommel (Radnabe) schwergängig wird. Kronenmutter (15) ca. 1/4 Drehung lösen, dabei mit einem Alu- oder Kupferhammer leicht auf die Bremstrommel schlagen. Bremstrommel (13) muß sich spielend drehen lassen ohne in der Lagerung Spiel zu haben.

Räder anschrauben und nochmals auf Seitenspiel überprüfen, ggf. Kronenmutter (15) etwas anziehen. Splint (16) einsetzen und Staubkappe (17) aufdrücken.

Achtung!
Die Lagereinstellung ist sorgfältig vorzunehmen, zu scharfe oder zu lose Einstellung führt zu Lagerschäden.

Verbrauchtes Lagerfett ist zu erneuern.